

形式及び材質

円滑なローラチェーン伝動には、ローラチェーンとsprocketの噛合いが正確に行われる事が要求されます。

sprocketの歯数(速比)、中心距離・配置などの選定が使用ローラチェーンに対して適切であるかどうかはローラチェーン及びsprocketの寿命を左右しますから、円滑な回転と伝動効率を低下させないためにも、sprocketの選定には十分な考慮を払って下さい。

加工済sprocket

FBN(新JIS^{キ-加工})、FB(旧JIS^{キ-加工}) sprocketは、K.C.M標準品のsprocket B形をそれぞれ軸穴、キ-溝とさらにセットスクリュウ加工を施した完成品のsprocketです。

優れた設備と徹底した品質管理による集中生産方式により高精度で品質が安定しています。総計1,000種類のバリエーションがユーザのニーズにマッチし、トータルコストを低減します。

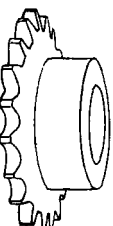
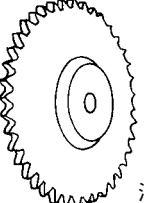
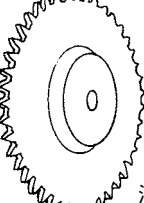
	形 式	材 質
A形		鋼板製sprocketです。 ◦機械構造用炭素鋼 ◦普通鋼
B形	 削出仕様	小歯数の場合に用いられ使用軸径範囲に対し、標準のハブ径、ハブ幅を備えています。 ◦機械構造用炭素鋼 ◦普通鋼
	 溶接仕様	sprocketにハブを溶接したものです。 ◦機械構造用炭素鋼 ◦普通鋼
C形	 溶接仕様	sprocketにハブを両サイドに溶接したものです。 ◦普通鋼

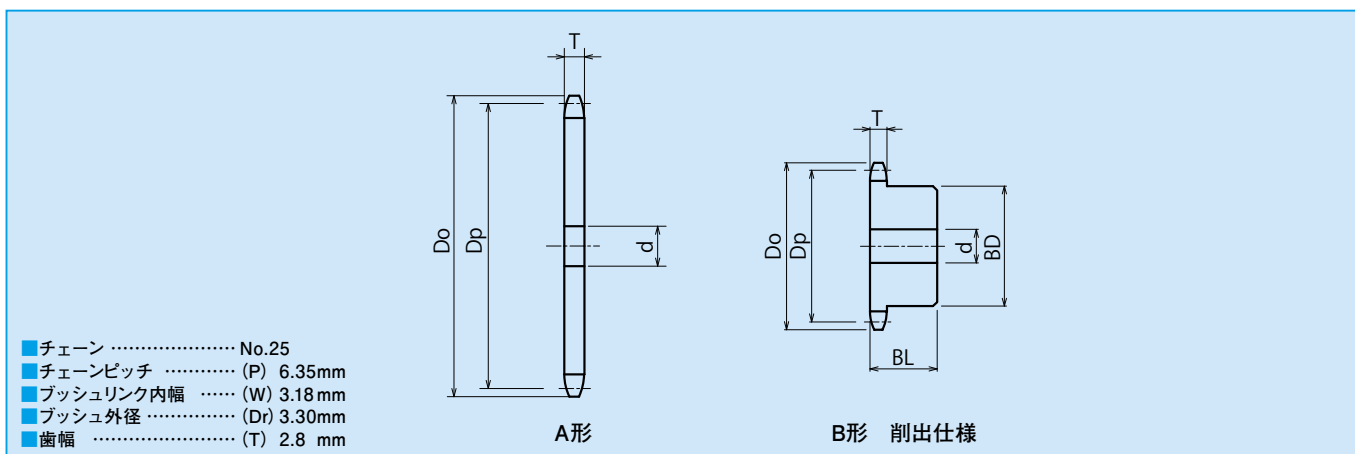

○寸法表

[単位: mm]

TYPE (A形)	歯数	外径 Do	ピッチ径 Dp	軸穴径d		質量 (kg)
				下穴	最小	
25A	10	23	20.55	6	7	0.01
	12	28	24.53	7	8	0.01
	13	30	26.53	7	8	0.01
	14	32	28.54	7	8	0.01
	15	34	30.54	7	8	0.02
	16	36	32.55	9	10	0.02
	17	38	34.56	9	10	0.02
	18	40	36.57	9	10	0.02
	20	44	40.59	9	10	0.03
	24	52	48.65	9	10	0.04
	25	54	50.66	9	10	0.04
	27	58	54.70	9	10	0.05
	28	60	56.71	9	10	0.06
	29	62	58.73	9	10	0.06
	30	64	60.75	9	10	0.06
	32	68	64.78	10	11	0.07
	33	70	66.80	10	11	0.08
	35	74	70.84	10	11	0.09
	36	76	72.86	10	11	0.09
	37	78	74.88	10	11	0.10
38	80	76.90	10	11	0.10	
40	84	80.93	10	11	0.11	
42	89	84.97	11	12	0.12	
45	95	91.03	11	12	0.14	
50	105	101.13	11	12	0.18	
55	115	111.23	11	12	0.21	
60	125	121.33	11	12	0.25	
70	145	141.54	11	12	0.34	
75	155	151.64	11	12	0.40	
80	165	161.74	11	12	0.45	

(注) : A形の材質は全て普通鋼になります。
 : ご要望に応じ軸穴、キー、タップ等の加工も致します。
 : 上表以外のものも製作致しています。一度ご相談下さい。

TYPE (B形)	歯数	外径 Do	ピッチ径 Dp	軸穴径 d			ハブ径 BD	ハブ長さ BL	質量 (kg)	形状	材質
				下穴	最小	最大					
25B	10	23	20.55	6	7	8.5	14	15	0.03	削 出 仕 様	機 械 構 造 用 炭 素 鋼
	11	25	22.54	7	8	8.5	15	15	0.03		
	12	28	24.53	7	8	9.5	15	15	0.03		
	13	30	26.53	7	8	10	18	15	0.05		
	14	32	28.54	7	8	10	20	15	0.05		
	15	34	30.54	7	8	10	20	15	0.05		
	16	36	32.55	9	10	12	25	15	0.06		
	17	38	34.56	9	10	12	25	15	0.07		
	18	40	36.57	9	10	12	25	15	0.07		
	19	42	38.58	9	10	16	28	15	0.08		
	20	44	40.59	9	10	16	28	15	0.08		
	21	46	42.61	9	10	16	28	15	0.09		
	22	48	44.62	9	10	16	30	15	0.10		
	23	50	46.63	9	10	16	30	15	0.11		
	24	52	48.65	9	10	16	30	15	0.12		
	25	54	50.66	9	10	20	35	15	0.14		
	26	56	52.68	9	10	20	35	15	0.14		
	27	58	54.70	9	10	20	35	15	0.15		
	28	60	56.71	9	10	20	35	15	0.15		
	29	62	58.73	9	10	20	35	15	0.16		
30	64	60.75	9	10	20	35	15	0.16			
31	66	62.77	10	11	22	40	20	0.20			
32	68	64.78	10	11	22	40	20	0.20			
33	70	66.80	10	11	22	40	20	0.21			
34	72	68.82	10	11	22	40	20	0.21			
35	74	70.84	10	11	22	40	20	0.21			
36	76	72.86	10	11	22	40	20	0.22			
37	78	74.88	10	11	22	40	20	0.26			
38	80	76.90	10	11	22	40	20	0.26			
39	82	78.91	10	11	22	40	20	0.27			
40	84	80.93	10	11	22	40	20	0.27			
41	87	82.95	11	12	30	50	20	0.32			
42	89	84.97	11	12	30	50	20	0.32			
43	91	86.99	11	12	30	50	20	0.40			
44	93	89.01	11	12	30	50	20	0.41			
45	95	91.03	11	12	30	50	20	0.41			
48	101	97.09	11	12	30	50	20	0.43			
50	105	101.13	11	12	30	50	20	0.46			
54	113	109.21	11	12	30	50	20	0.47			
60	125	121.33	11	12	30	50	20	0.52			
65	135	131.43	12	13	30	50	30	0.72			
70	145	141.54	12	13	30	50	30	0.77			
75	155	151.64	12	13	30	50	30	0.82			
80	165	161.74	12	13	30	50	30	0.88			

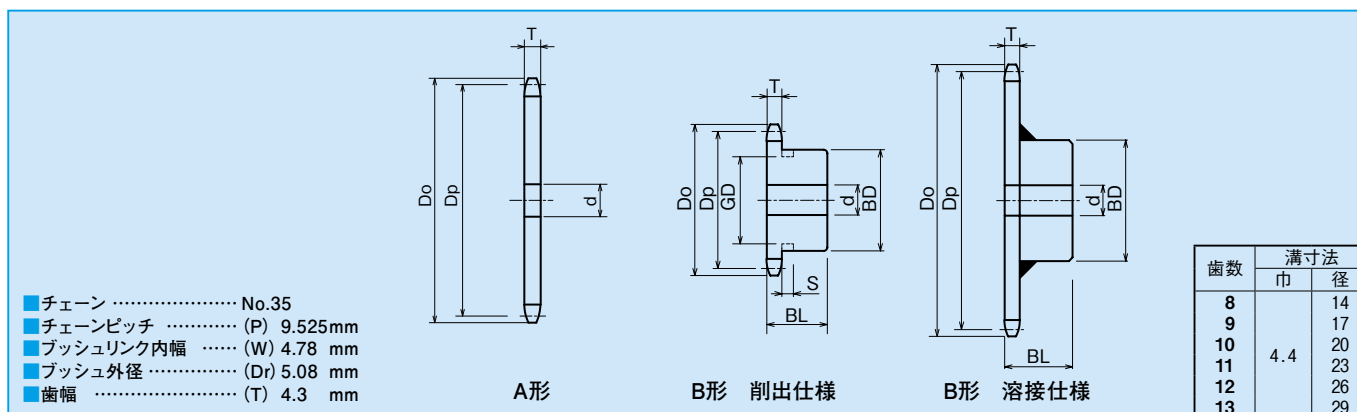

○寸法表

[単位: mm]

TYPE (A形)	歯数	外径 Do	ピッチ径 Dp	軸穴径 d		質量 (kg)
				下穴	最小	
35A	10	35	30.82	8	9	0.02
	11	38	33.81	8	9	0.03
	12	41	36.80	9	10	0.03
	13	44	39.80	9	10	0.04
	14	47	42.81	9	10	0.04
	15	51	45.81	9	10	0.05
	16	54	48.82	9	10	0.05
	17	57	51.84	11	12	0.07
	18	60	54.85	11	12	0.07
	19	63	57.87	11	12	0.09
	20	66	60.89	11	12	0.09
	21	69	63.91	11	12	0.11
	22	72	66.93	11	12	0.11
	23	75	69.95	11	12	0.11
	24	78	72.97	11	12	0.14
	25	81	76.00	11	12	0.16
	26	84	79.02	11	12	0.16
	27	87	82.05	11	12	0.17
	28	90	85.07	11	12	0.18
	30	96	91.12	11	12	0.23
32	102	97.18	11	12	0.27	
33	105	100.20	11	12	0.28	
34	109	103.23	11	12	0.29	
35	112	106.26	11	12	0.30	
36	115	109.29	12	13	0.32	
38	121	115.34	12	13	0.37	
40	127	121.40	12	13	0.40	
42	133	127.46	14	15	0.43	
45	142	136.55	14	15	0.49	
46	145	139.58	14	15	0.51	
48	151	145.64	14	15	0.55	
50	157	151.70	14	15	0.60	
54	169	163.81	14	15	0.70	
55	172	166.85	14	15	0.71	
60	187	182.00	14	15	0.80	
65	203	197.15	16	17	1.02	
70	218	212.30	16	17	1.18	
80	248	242.61	16	17	1.50	

TYPE (B形)	歯数	外径 Do	ピッチ径 Dp	軸穴径 d			ハブ径 BD	ハブ長さ BL	質量 (kg)	形状	材質
				下穴	最小	最大					
35B	8	29	24.89	8	9	10	★18.5	20	0.06	削出仕様	機械構造用炭素鋼・歯先高周波焼入
	9	32	27.85	8	9	11	★21.5	20	0.06		
	10	35	30.82	8	9	12	★24.5	20	0.08		
	11	38	33.81	8	9	14	★27	20	0.09		
	12	41	36.80	9	10	16	★30.5	20	0.12		
	13	44	39.80	9	10	18	★32	20	0.12		
	14	47	42.81	9	10	18	32	20	0.12		
	15	51	45.81	9	10	20	35	20	0.16		
	16	54	48.82	9	10	20	37	20	0.19		
	17	57	51.84	11	12	25	41	20	0.22		
	18	60	54.85	11	12	25	44	20	0.25		
	19	63	57.87	11	12	28	47	20	0.28		
	20	66	60.89	11	12	30	50	20	0.32		
	21	69	63.91	11	12	32	53	20	0.36		
	22	72	66.93	11	12	35	56	20	0.37		
	23	75	69.95	11	12	38	60	20	0.38		
	24	78	72.97	11	12	32	53	22	0.43		
	25	81	76.00	11	12	32	53	22	0.44		
	26	84	79.02	11	12	32	53	22	0.45		
	27	87	82.05	11	12	32	53	22	0.46		
	28	90	85.07	11	12	32	53	22	0.48		
	29	93	88.10	11	12	32	53	22	0.49		
	30	96	91.12	11	12	32	53	22	0.51		
	31	99	94.15	11	12	32	53	22	0.53		
	32	102	97.18	11	12	32	53	22	0.54		
	33	105	100.20	11	12	32	53	22	0.56		
	34	109	103.23	11	12	32	53	22	0.57		
	35	112	106.26	11	12	32	53	22	0.59		
	36	115	109.29	12	13	32	53	22	0.61		
	37	118	112.31	12	13	42	63	25	0.80		
	38	121	115.34	12	13	42	63	25	0.82		
	39	124	118.37	12	13	42	63	25	0.84		
40	127	121.40	12	13	42	63	25	0.85			
41	130	124.43	14	15	42	63	25	0.91			
42	133	127.46	14	15	42	63	25	0.93			
43	136	130.49	14	15	42	63	25	0.95			
44	139	133.52	14	15	42	63	25	0.97			
45	142	136.55	14	15	42	63	25	1.00			
46	145	139.58	14	15	42	63	25	1.01			
47	148	142.61	14	15	42	63	25	1.03			
48	151	145.64	14	15	42	63	25	1.05			
50	157	151.70	14	15	42	63	25	1.07			
53	166	160.78	14	15	42	63	25	1.09			
54	169	163.81	14	15	42	63	25	1.10			
55	172	166.85	14	15	42	63	25	1.25			
60	187	182.00	14	15	42	63	25	1.30			
64	200	194.12	16	17	42	63	25	1.46			
65	203	197.15	16	17	45	68	25	1.67			
70	218	212.30	16	17	45	68	25	1.80			
75	233	227.46	16	17	45	68	25	1.90			
80	248	242.61	16	17	45	68	25	2.40			

(注) : A形の材質は全て普通鋼になります。
 : ご要望に応じ軸穴、キー、タップ等の加工も致します。
 : 上表以外のものも製作致しています。一度ご相談下さい。
 : ★印スプロケットにはハブ外径に溝があります。溝寸法表をご覧ください。

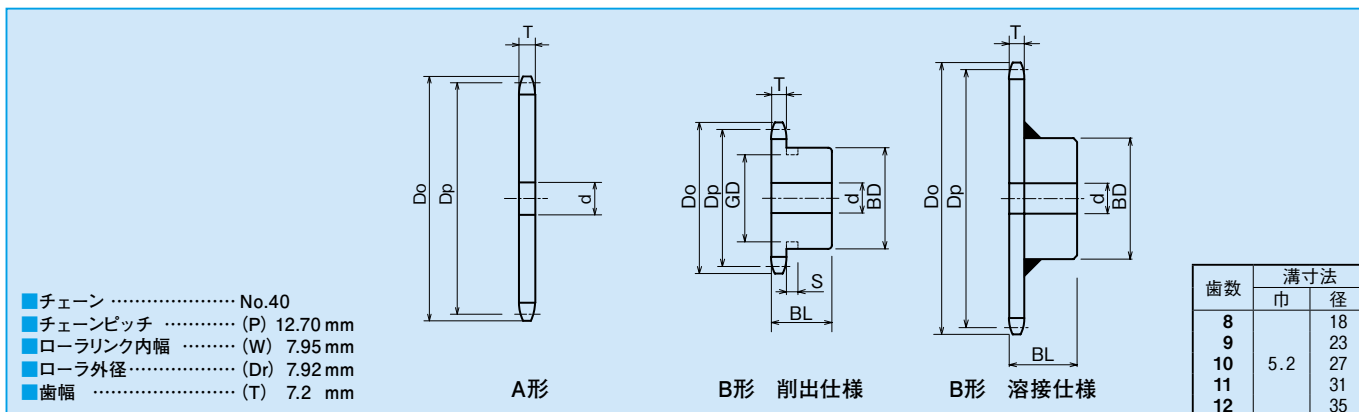

○寸法表

[単位: mm]

TYPE (A形)	歯数	外径 Do	ピッチ径 Dp	軸穴径 d		質量 (kg)
				下穴	最小	
40A	10	47	41.10	9	10	0.05
	11	51	45.08	10	11	0.09
	12	55	49.07	10	11	0.10
	13	59	53.07	12	13	0.12
	14	63	57.07	12	13	0.14
	15	67	61.08	12	13	0.16
	16	71	65.10	13	14	0.18
	17	76	69.12	13	14	0.20
	18	80	73.14	13	14	0.23
	19	84	77.16	14	15	0.26
	20	88	81.18	14	15	0.29
	21	92	85.21	14	15	0.30
	22	96	89.24	14	15	0.35
	23	100	93.27	14	15	0.38
	24	104	97.30	14	15	0.40
	25	108	101.33	14	15	0.45
	26	112	105.36	14	15	0.49
	27	116	109.40	14	15	0.50
	28	120	113.43	14	15	0.56
	29	124	117.46	14	15	0.60
	30	128	121.50	14	15	0.63
	31	133	125.53	14	15	0.65
	32	137	129.57	14	15	0.70
	33	141	133.61	14	15	0.75
	34	145	137.64	14	15	0.80
	35	149	141.68	14	15	0.85
	36	153	145.72	16	17	0.90
	37	157	149.75	16	17	0.99
	38	161	153.79	16	17	1.00
	39	165	157.83	16	17	1.15
	40	169	161.87	16	17	1.20
	41	173	165.91	16	17	1.20
	42	177	169.95	16	17	1.25
	43	181	173.98	16	17	1.30
	44	185	178.02	16	17	1.35
	45	189	182.06	16	17	1.40
	46	193	186.10	16	17	1.49
	47	197	190.14	16	17	1.58
	48	201	194.18	16	17	1.63
49	205	198.22	16	17	1.73	
50	209	202.26	16	17	1.80	
51	214	206.30	16	17	1.88	
52	218	210.34	16	17	1.93	
53	222	214.38	16	17	1.98	
54	226	218.42	16	17	2.00	
55	230	222.46	16	17	2.18	
56	234	226.50	16	17	2.26	
58	242	234.58	16	17	2.43	
59	246	238.62	16	17	2.51	
60	250	242.66	16	17	2.60	
62	258	250.74	16	17	2.77	
64	266	258.83	16	17	2.90	
65	270	262.87	16	17	3.00	
68	282	274.99	16	17	3.35	
70	290	283.07	16	17	3.50	
72	299	291.16	20	21	3.70	
75	311	303.28	20	21	4.00	
80	331	323.49	20	21	4.60	
85	351	343.69	20	21	5.20	
90	371	363.90	20	21	5.80	

TYPE (B形)	歯数	外径 Do	ピッチ径 Dp	軸穴径 d			ハブ径 BD	ハブ長さ BL	質量 (kg)	形状	材質
				下穴	最小	最大					
40B	8	39	33.19	9	10	14	★24	22	0.10	削出仕様	機械構造用炭素鋼・歯先高周波焼入
	9	43	37.13	9	10	16	★28	22	0.11		
	10	47	41.10	9	10	18	★32	22	0.14		
	11	51	45.08	10	11	20	★36	22	0.19		
	12	55	49.07	10	11	22	★40	22	0.22		
	13	59	53.07	12	13	20	37	22	0.23		
	14	63	57.07	12	13	25	42	22	0.28		
	15	67	61.08	12	13	28	46	22	0.34		
	16	71	65.10	13	14	30	50	22	0.40		
	17	76	69.12	13	14	32	54	22	0.46		
	18	80	73.14	13	14	35	57	22	0.51		
	19	84	77.16	14	15	40	62	22	0.59		
	20	88	81.18	14	15	45	67	25	0.76		
	21	92	85.21	14	15	48	71	25	0.85		
	22	96	89.24	14	15	51	75	25	0.95		
	23	100	93.27	14	15	51	77	25	1.00		
	24	104	97.30	14	15	42	63	25	0.84		
	25	108	101.33	14	15	42	63	25	0.88		
	26	112	105.36	14	15	42	63	25	0.92		
	27	116	109.40	14	15	42	63	25	0.96		
	28	120	113.43	14	15	42	63	25	1.00		
	29	124	117.46	14	15	42	63	25	1.00		
	30	128	121.50	14	15	42	63	25	1.10		
	31	133	125.53	14	15	45	68	28	1.20		
	32	137	129.57	14	15	45	68	28	1.30		
	33	141	133.61	14	15	45	68	28	1.30		
	34	145	137.64	14	15	45	68	28	1.30		
	35	149	141.68	14	15	45	68	28	1.40		
	36	153	145.72	16	17	45	68	28	1.50		
	37	157	149.75	16	17	45	68	28	1.55		
	38	161	153.79	16	17	45	68	28	1.60		
	39	165	157.83	16	17	45	68	28	1.65		
	40	169	161.87	16	17	45	68	28	1.70		
	41	173	165.91	16	17	48	73	32	2.00		
	42	177	169.95	16	17	48	73	32	2.05		
	43	181	173.98	16	17	48	73	32	2.10		
	44	185	178.02	16	17	48	73	32	2.17		
	45	189	182.06	16	17	48	73	32	2.25		
	46	193	186.10	16	17	48	73	32	2.30		
47	197	190.14	16	17	48	73	32	2.37			
48	201	194.18	16	17	48	73	32	2.45			
49	205	198.22	16	17	48	73	32	2.51			
50	209	202.26	16	17	48	73	32	2.60			
51	214	206.30	16	17	48	73	32	2.65			
52	218	210.34	16	17	48	73	32	2.72			
53	222	214.38	16	17	48	73	32	2.80			
54	226	218.42	16	17	48	73	32	2.90			
55	230	222.46	16	17	48	73	32	2.96			
56	234	226.50	16	17	48	73	32	3.04			
60	250	242.66	16	17	48	73	32	3.40			
64	266	258.83	16	17	48	73	32	3.73			
65	270	262.87	16	17	55	83	32	4.10			
68	282	274.99	16	17	55	83	32	4.35			
70	290	283.07	16	17	55	83	32	4.57			
72	299	291.16	20	21	55	83	32	4.80			
75	311	303.28	20	21	55	83	32	5.10			
80	331	323.49	20	21	60	88	35	5.90			
85	351	343.69	20	21	60	88	35	6.50			
90	371	363.90	20	21	60	88	35	7.15			

(注) : A形の材質は全て普通鋼になります。
 : ご要望に応じ軸穴、キー、タップ等の加工も致します。
 : 上表以外のもも製作致しています。一度ご相談下さい。
 : ★印スプロケットにはハブ外径に溝があります。溝寸法表をご覧ください。

- チェーン No.50
- チェーンピッチ (P) 15.875 mm
- ローラリンク内幅 (W) 9.53 mm
- ローラ外径 (Dr) 10.16 mm
- 歯幅 (T) 8.7 mm

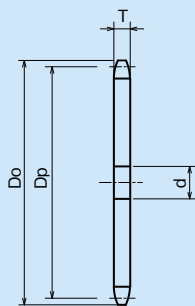

A形

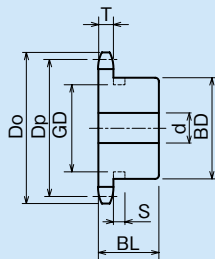

B形 削出仕様

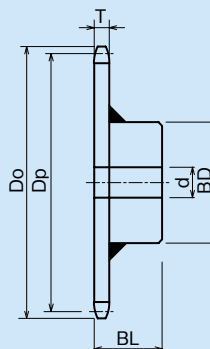

B形 溶接仕様

歯数	溝寸法	
	巾	径
8	6.4	22
9		29
10		34
11		39
12		44
13		49

○寸法表

(単位: mm)

TYPE (A形)	歯数	外径 Do	ピッチ径 Dp	軸穴径 d		質量 (kg)
				下穴	最小	
50A	10	58	51.37	10	11	0.14
	11	64	56.35	12	13	0.17
	12	69	61.34	12	13	0.20
	13	74	66.34	12	13	0.23
	14	79	71.34	12	13	0.27
	15	84	76.35	12	13	0.30
	16	89	81.37	14	15	0.35
	17	94	86.39	14	15	0.40
	18	100	91.42	14	15	0.45
	19	105	96.45	14	15	0.48
	20	110	101.48	14	15	0.50
	21	115	106.51	14	15	0.60
	22	120	111.55	16	17	0.66
	23	125	116.58	16	17	0.72
	24	130	121.62	16	17	0.78
	25	135	126.66	16	17	0.85
	26	140	131.70	16	17	0.90
	27	145	136.74	16	17	1.00
	28	150	141.79	16	17	1.05
	29	155	146.83	16	17	1.12
	30	161	151.87	16	17	1.20
	31	166	156.92	16	17	1.30
	32	171	161.96	16	17	1.35
	33	176	167.01	16	17	1.45
	34	181	172.05	16	17	1.55
	35	186	177.10	16	17	1.65
	36	191	182.14	19	20	1.75
	37	196	187.19	19	20	1.85
	38	201	192.24	19	20	1.95
	39	206	197.29	19	20	2.05
	40	211	202.33	19	20	2.15
	41	216	207.38	19	20	2.25
	42	221	212.43	19	20	2.40
	43	226	217.48	19	20	2.50
44	231	222.53	19	20	2.60	
45	237	227.58	19	20	2.70	
46	242	232.63	19	20	2.88	
47	247	237.68	19	20	3.01	
48	252	242.73	19	20	3.10	
49	257	247.78	19	20	3.27	
50	262	252.83	19	20	3.40	
51	267	257.88	19	20	3.55	
52	272	262.92	19	20	3.69	
53	277	267.97	19	20	3.83	
54	282	273.02	19	20	3.95	
55	287	278.08	19	20	4.13	
56	292	283.13	19	20	4.28	
57	297	288.18	19	20	4.44	
58	302	293.23	19	20	4.59	
59	307	298.28	19	20	4.75	
60	312	303.33	19	20	4.90	
64	333	323.53	20	21	5.60	
65	338	328.58	20	21	5.75	
68	353	343.74	20	21	6.32	
70	363	353.84	20	21	6.70	
72	373	363.94	20	21	7.05	
75	388	379.10	20	21	7.70	
80	414	404.36	20	21	8.70	
90	464	454.88	20	21	11.00	

TYPE (B形)	歯数	外径 Do	ピッチ径 Dp	軸穴径 d			ハブ径 BD	ハブ長さ BL	質量 (kg)	形状	材質
				下穴	最小	最大					
50B	8	48	41.48	10	11	13.5	★30	25	0.12	削出仕様	機械構造用炭素鋼・歯先高周波焼入
	9	53	46.42	10	11	18	★34	25	0.20		
	10	58	51.37	10	11	22	★40	25	0.27		
	11	64	56.35	12	13	28	★45.5	25	0.33		
	12	69	61.34	12	13	30	★50	25	0.41		
	13	74	66.34	12	13	32	★51	25	0.46		
	14	79	71.34	12	13	32	52	25	0.52		
	15	84	76.35	12	13	35	57	25	0.62		
	16	89	81.37	14	15	40	62	25	0.72		
	17	94	86.39	14	15	45	67	25	0.83		
	18	100	91.42	14	15	48	72	28	1.00		
	19	105	96.45	14	15	48	73	28	1.10		
	20	110	101.48	14	15	48	73	28	1.20		
	21	115	106.51	14	15	48	73	28	1.20		
	22	120	111.55	16	17	48	73	28	1.30		
	23	125	116.58	16	17	48	73	28	1.30		
	24	130	121.62	16	17	48	73	28	1.40		
	25	135	126.66	16	17	48	73	28	1.50		
	26	140	131.70	16	17	48	73	28	1.50		
	27	145	136.74	16	17	48	73	28	1.50		
	28	150	141.79	16	17	48	73	28	1.60		
	29	155	146.83	16	17	48	73	28	1.70		
	30	161	151.87	16	17	48	73	28	1.80		
	31	166	156.92	16	17	48	73	28	1.85		
	32	171	161.96	16	17	48	73	28	1.90		
	33	176	167.01	16	17	48	73	28	2.00		
	34	181	172.05	16	17	48	73	28	2.10		
	35	186	177.10	16	17	48	73	28	2.20		
	36	191	182.14	19	20	55	83	35	2.85		
	37	196	187.19	19	20	55	83	35	2.95		
	38	201	192.24	19	20	55	83	35	3.05		
	39	206	197.29	19	20	55	83	35	3.15		
	40	211	202.33	19	20	55	83	35	3.25		
	41	216	207.38	19	20	55	83	35	3.40		
42	221	212.43	19	20	55	83	35	3.50			
43	226	217.48	19	20	55	83	35	3.60			
44	231	222.53	19	20	55	83	35	3.70			
45	237	227.58	19	20	55	83	35	3.85			
46	242	232.63	19	20	55	83	35	3.96			
47	247	237.68	19	20	55	83	35	4.09			
48	252	242.73	19	20	55	83	35	4.20			
49	257	247.78	19	20	55	83	35	4.35			
50	262	252.83	19	20	55	83	35	4.50			
51	267	257.88	19	20	55	83	35	4.62			
52	272	262.92	19	20	55	83	35	4.76			
53	277	267.97	19	20	55	83	35	4.91			
54	282	273.02	19	20	55	83	35	5.05			
55	287	278.08	19	20	55	83	35	5.20			
56	292	283.13	19	20	55	83	35	5.36			
57	297	288.18	19	20	55	83	35	5.51			
58	302	293.23	19	20	55	83	35	5.67			
59	307	298.28	19	20	55	83	35	6.00			
60	312	303.33	19	20	55	83	35	6.00			
64	333	323.53	20	21	63	93	40	7.40			
65	338	328.58	20	21	63	93	40	7.40			
68	353	343.74	20	21	63	93	40	7.94			
70	363	353.84	20	21	63	93	40	8.30			
75	388	379.10	20	21	66	98	45	9.35			
80	414	404.36	20	21	66	98	45	10.50			
85	439	429.62	20	21	66	98	45	12.00			
90	464	454.88	20	21	66	98	45	13.20			

(注) : A形の材質は全て普通鋼になります。
 : ご要望に応じ軸穴、キー、タップ等の加工も致します。
 : 上表以外のもも製作致しています。一度ご相談下さい。
 : ★印スプロケットにはハブ外径に溝があります。溝寸法表をご覧ください。

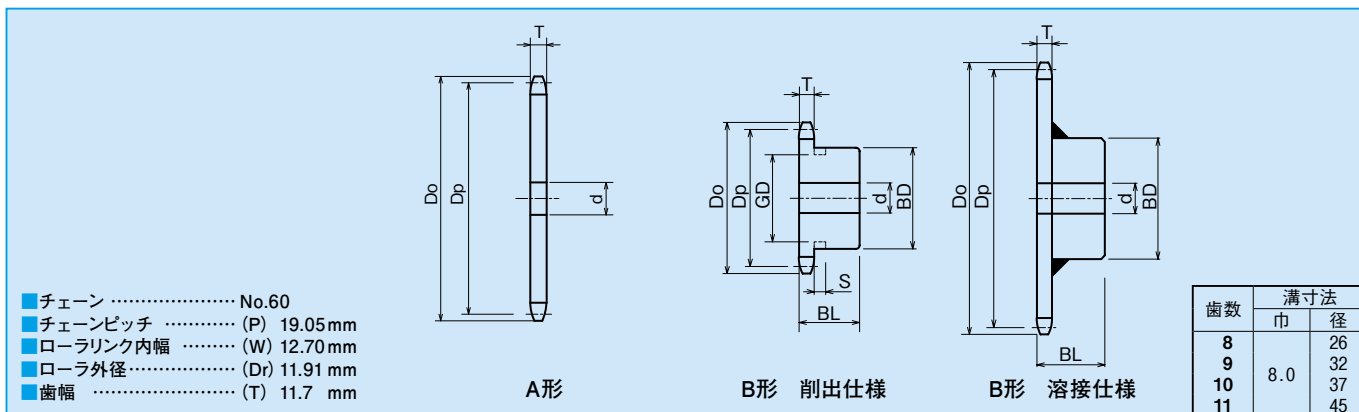

○寸法表

[単位: mm]

TYPE (A形)	歯数	外径 Do	ピッチ径 Dp	軸穴径 d		質量 (kg)
				下穴	最小	
60A	10	70	61.65	14	15	0.27
	11	76	67.62	14	15	0.30
	12	83	73.60	14	15	0.38
	13	89	79.60	14	15	0.45
	14	95	85.61	16	17	0.50
	15	101	91.62	16	17	0.60
	16	107	97.65	16	17	0.65
	17	113	103.67	16	17	0.75
	18	119	109.71	16	17	0.84
	19	126	115.74	16	17	0.93
	20	132	121.78	16	17	1.05
	21	138	127.82	16	17	1.15
	22	144	133.86	16	17	1.25
	23	150	139.90	16	17	1.40
	24	156	145.95	18	19	1.50
	25	162	151.99	18	19	1.62
	26	168	158.04	18	19	1.78
	27	174	164.09	18	19	1.90
	28	180	170.14	18	19	2.05
	29	187	176.20	18	19	2.20
	30	193	182.25	18	19	2.35
	31	199	188.30	20	21	2.50
	32	205	194.35	20	21	2.68
	33	211	200.41	20	21	2.85
	34	217	206.46	20	21	3.02
	35	223	212.52	20	21	3.25
	36	229	218.57	20	21	3.40
	37	235	224.63	20	21	3.60
	38	241	230.69	20	21	3.80
	39	247	236.74	20	21	4.00
40	253	242.80	20	21	4.20	
41	260	248.86	20	21	4.45	
42	266	254.92	20	21	4.63	
43	272	260.98	20	21	4.85	
44	278	267.03	20	21	5.10	
45	284	273.09	20	21	5.30	
46	290	279.15	20	21	5.59	
47	296	285.21	20	21	5.83	
48	302	291.27	20	21	6.10	
49	308	297.33	20	21	6.34	
50	314	303.39	20	21	6.60	
51	320	309.45	20	21	6.87	
52	326	315.51	20	21	7.15	
53	332	321.57	20	21	7.44	
54	338	327.63	20	21	7.70	
55	345	333.69	20	21	8.00	
57	357	345.81	20	21	8.59	
58	363	351.87	20	21	8.90	
60	375	363.99	20	21	9.50	
65	405	394.30	26	27	11.20	
70	436	424.61	26	27	13.00	
72	448	436.73	26	27	13.70	
75	466	454.92	26	27	14.90	
80	496	485.23	26	27	16.90	
90	557	545.85	26	27	21.40	

TYPE (B形)	歯数	外径 Do	ピッチ径 Dp	軸穴径 d			ハブ径 BD	ハブ長さ BL	質量 (kg)	形状	材質
				下穴	最小	最大					
60B	8	58	49.78	12	13	20	★34	32	0.30	削出仕様	機械構造用炭素鋼・歯先高周波焼入
	9	64	55.70	12	13	25	★43	32	0.40		
	10	70	61.65	14	15	30	★49	32	0.49		
	11	76	67.62	14	15	32	★51	32	0.60		
	12	83	73.60	14	15	32	51	32	0.69		
	13	89	79.60	14	15	35	57	32	0.81		
	14	95	85.61	16	17	40	62	32	0.96		
	15	101	91.62	16	17	45	68	32	1.10		
	16	107	97.65	16	17	48	73	32	1.30		
	17	113	103.67	16	17	48	73	32	1.40		
	18	119	109.71	16	17	55	83	40	2.00		
	19	126	115.74	16	17	55	83	40	2.10		
	20	132	121.78	16	17	55	83	40	2.20		
	21	138	127.82	16	17	55	83	40	2.30		
	22	144	133.86	16	17	55	83	40	2.50		
	23	150	139.90	16	17	55	83	40	2.50		
	24	156	145.95	18	19	55	83	40	2.60		
	25	162	151.99	18	19	55	83	40	2.70		
	26	168	158.04	18	19	55	83	40	2.90		
	27	174	164.09	18	19	55	83	40	3.00		
	28	180	170.14	18	19	55	83	40	3.10		
	29	187	176.20	18	19	55	83	40	3.30		
	30	193	182.25	18	19	55	83	40	3.40		
	31	199	188.30	20	21	55	83	40	3.64		
	32	205	194.35	20	21	55	83	40	3.80		
	33	211	200.41	20	21	55	83	40	4.00		
	34	217	206.46	20	21	55	83	40	4.15		
	35	223	212.52	20	21	55	83	40	4.33		
	36	229	218.57	20	21	55	83	40	4.52		
	37	235	224.63	20	21	55	83	40	4.70		
38	241	230.69	20	21	55	83	40	4.90			
39	247	236.74	20	21	55	83	40	5.10			
40	253	242.80	20	21	55	83	40	5.30			
41	260	248.86	20	21	63	93	45	6.00			
42	266	254.92	20	21	63	93	45	6.40			
43	272	260.98	20	21	63	93	45	6.60			
44	278	267.03	20	21	63	93	45	6.88			
45	284	273.09	20	21	63	93	45	7.10			
46	290	279.15	20	21	63	93	45	7.28			
47	296	285.21	20	21	63	93	45	7.53			
48	302	291.27	20	21	63	93	45	7.85			
49	308	297.33	20	21	63	93	45	8.04			
50	314	303.39	20	21	63	93	45	8.40			
51	320	309.45	20	21	63	93	45	8.57			
52	326	315.51	20	21	63	93	45	8.84			
54	338	327.63	20	21	63	93	45	9.50			
55	345	333.69	20	21	63	93	45	9.69			
56	351	339.75	20	21	63	93	45	9.99			
58	363	351.87	20	21	63	93	45	10.59			
60	375	363.99	20	21	63	93	45	11.30			
64	399	388.24	26	27	63	93	45	12.50			
65	405	394.30	26	27	75	107	45	13.50			
70	436	424.61	26	27	75	107	45	15.30			
75	466	454.92	26	27	75	107	45	17.20			
80	496	485.23	26	27	80	117	50	20.00			
85	527	515.54	26	27	80	117	50	22.30			
90	557	545.85	26	27	80	117	50	24.60			

(注) : A形の材質は全て普通鋼になります。
 : ご要望に応じ軸穴、キー、タップ等の加工も致します。
 : 上表以外のものも製作致しています。一度ご相談下さい。
 : ★印スプロケットにはハブ外径に溝があります。溝寸法表をご覧ください。

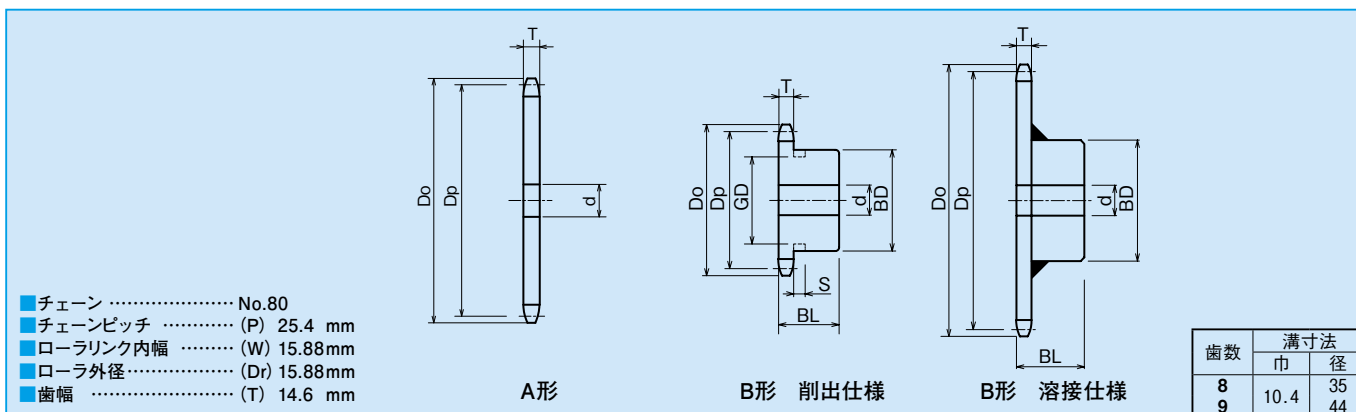

○寸法表

(単位: mm)

TYPE (A形)	歯数	外径 Do	ピッチ径 Dp	軸穴径 d		質量 (kg)
				下穴	最小	
80A	10	93	82.19	15	16	0.60
	11	102	90.16	15	16	0.73
	12	110	98.14	15	16	0.83
	13	118	106.14	16	17	1.00
	14	127	114.15	16	17	1.16
	15	135	122.17	20	21	1.30
	16	143	130.20	20	21	1.50
	17	151	138.23	20	21	1.70
	18	159	146.27	20	21	1.90
	19	167	154.32	20	21	2.10
	20	176	162.37	20	21	2.35
	21	184	170.42	20	21	2.57
	22	192	178.48	26	27	2.82
	23	200	186.54	26	27	3.10
	24	208	194.60	26	27	3.35
	25	216	202.66	26	27	3.65
	26	224	210.72	26	27	3.95
	27	233	218.79	26	27	4.25
	28	241	226.86	26	27	4.60
	29	249	234.93	26	27	4.93
	30	257	243.00	26	27	5.30
	31	265	251.07	26	27	5.63
	32	273	259.14	26	27	6.00
	33	281	267.21	26	27	6.40
	34	289	275.29	26	27	6.80
	35	297	283.36	26	27	7.20
	36	306	291.43	26	27	7.60
	37	314	299.51	26	27	8.00
	38	322	307.58	26	27	8.50
	39	330	315.66	26	27	8.90
	40	338	323.74	26	27	9.40
	41	346	331.81	26	27	9.90
	42	354	339.89	26	27	10.30
	43	362	347.97	26	27	10.80
	44	370	356.04	26	27	11.40
	45	378	364.12	26	27	11.90
	46	387	372.20	26	27	12.40
	47	395	380.28	26	27	12.95
	48	403	388.36	26	27	13.50
49	411	396.44	26	27	14.08	
50	419	404.52	26	27	14.70	
52	435	420.68	26	27	15.86	
53	443	428.76	26	27	16.48	
54	451	436.84	26	27	17.10	
55	459	444.92	26	27	17.75	
56	468	453.00	26	27	18.40	
57	476	461.08	26	27	19.07	
58	484	469.16	26	27	19.75	
60	500	485.33	26	27	21.10	
64	532	517.65	26	27	24.05	
65	540	525.73	26	27	24.80	
66	548	533.82	26	27	25.58	
70	581	566.15	26	27	28.80	
75	621	606.56	26	27	33.10	
80	662	646.97	26	27	37.60	
90	743	727.80	26	27	47.60	

TYPE (B形)	歯数	外径 Do	ピッチ径 Dp	軸穴径 d			ハブ径 BD	ハブ長さ BL	質量 (kg)	形状	材質
				下穴	最小	最大					
80B	8	77	66.37	14	15	22	★49	40	0.70	削出仕様	機械構造用炭素鋼・歯先高周波焼入
	9	85	74.27	14	15	35	★58	40	0.87		
	10	93	82.19	15	16	32	52	40	1.02		
	11	102	90.16	15	16	38	60	40	1.25		
	12	110	98.14	15	16	45	67	40	1.60		
	13	118	106.14	16	17	51	77	40	1.90		
	14	127	114.15	16	17	51	77	40	2.15		
	15	135	122.17	20	21	63	93	40	2.30		
	16	143	130.20	20	21	63	93	40	2.50		
	17	151	138.23	20	21	63	93	40	2.95		
	18	159	146.27	20	21	63	93	40	3.15		
	19	167	154.32	20	21	63	93	40	3.40		
	20	176	162.37	20	21	63	93	40	3.60		
	21	184	170.42	20	21	63	93	40	3.85		
	22	192	178.48	26	27	75	107	45	5.00		
	23	200	186.54	26	27	75	107	45	5.23		
	24	208	194.60	26	27	75	107	45	5.50		
	25	216	202.66	26	27	75	107	45	5.80		
	26	224	210.72	26	27	75	107	45	6.10		
	27	233	218.79	26	27	75	107	45	6.40		
	28	241	226.86	26	27	75	107	45	6.75		
	29	249	234.93	26	27	75	107	45	7.10		
	30	257	243.00	26	27	75	107	45	7.40		
	31	265	251.07	26	27	75	107	45	7.80		
	32	273	259.14	26	27	75	107	45	8.15		
	33	281	267.21	26	27	75	107	45	8.50		
	34	289	275.29	26	27	75	107	45	8.90		
	35	297	283.36	26	27	75	107	45	9.30		
	36	306	291.43	26	27	80	117	50	10.60		
	37	314	299.51	26	27	80	117	50	11.00		
	38	322	307.58	26	27	80	117	50	11.40		
	39	330	315.66	26	27	80	117	50	11.90		
	40	338	323.74	26	27	80	117	50	12.40		
	41	346	331.81	26	27	80	117	50	12.80		
	42	354	339.89	26	27	80	117	50	13.30		
	43	362	347.97	26	27	80	117	50	13.80		
	44	370	356.04	26	27	80	117	50	14.30		
	45	378	364.12	26	27	80	117	50	14.90		
	46	387	372.20	26	27	80	117	50	15.30		
47	395	380.28	26	27	80	117	50	15.70			
48	403	388.36	26	27	80	117	50	15.80			
50	419	404.52	26	27	80	117	50	17.65			
52	435	420.68	26	27	80	117	50	18.70			
53	443	428.76	26	27	80	117	50	19.30			
54	451	436.84	26	27	80	117	50	20.00			
55	459	444.92	26	27	80	117	50	20.60			
56	468	453.00	26	27	80	117	50	21.30			
58	484	469.16	26	27	80	117	50	22.55			
59	492	477.24	26	27	80	117	50	22.50			
60	500	485.33	26	27	80	117	50	23.10			
65	540	525.73	26	27	89	127	63	29.40			
70	581	566.15	26	27	89	127	63	32.10			
75	621	606.56	26	27	89	127	63	36.20			
80	662	646.97	26	27	95	137	71	42.90			
90	743	727.80	26	27	95	137	71	53.00			

(注) : A形の材質は全て普通鋼になります。
 : ご要望に応じ軸穴、キー、タップ等の加工も致します。
 : 上表以外のもも製作致しています。一度ご相談下さい。
 : ★印sprocketにはハブ外径に溝があります。溝寸法表をご覧ください。

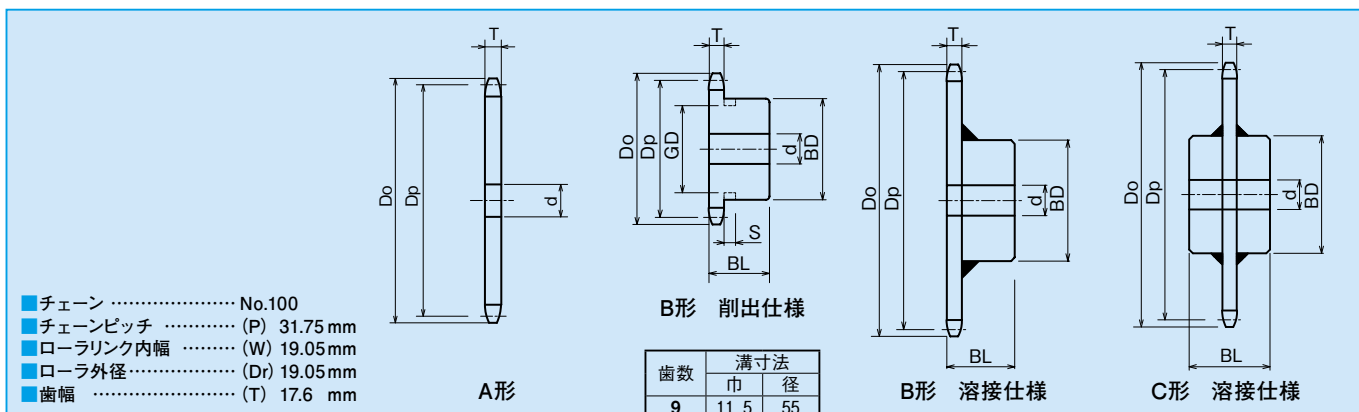

歯数	溝寸法	
	巾	径
9	11.5	55

○寸法表

[単位: mm]

TYPE (A形)	歯数	外径 Do	ピッチ径 Dp	軸穴径 d		質量 (kg)
				下穴	最小	
100A	10	117	102.74	20	21	1.10
	11	127	112.70	20	21	1.30
	12	138	122.67	20	21	1.60
	13	148	132.67	20	21	1.90
	14	158	142.68	20	21	2.15
	15	168	152.71	20	21	2.50
	16	179	162.74	20	21	2.83
	17	189	172.79	20	21	3.20
	18	199	182.84	20	21	3.60
	19	209	192.90	20	21	4.00
	20	220	202.96	20	21	4.40
	21	230	213.03	20	21	4.90
	22	240	223.10	26	27	5.35
	23	250	233.17	26	27	5.80
	24	260	243.25	26	27	6.40
	25	270	253.32	26	27	6.90
	26	281	263.40	26	27	7.50
	27	291	273.49	26	27	8.10
	28	301	283.57	26	27	8.70
	29	311	293.66	26	27	9.30
	30	321	303.75	26	27	10.00
	31	331	313.83	26	27	10.63
	32	341	323.92	26	27	11.35
	33	352	334.01	26	27	12.00
	34	362	344.11	26	27	12.80
	35	372	354.20	26	27	13.50
	36	382	364.29	26	27	14.40
	37	392	374.38	26	27	15.10
	38	402	384.48	26	27	16.00
	39	412	394.57	26	27	16.80
	40	422	404.67	26	27	17.70
	41	433	414.77	26	27	18.60
	42	443	424.86	26	27	19.50
	43	453	434.96	26	27	20.50
44	463	445.06	26	27	21.45	
45	473	455.16	26	27	22.40	
46	483	465.25	26	27	23.40	
48	503	485.45	26	27	25.50	
50	524	505.65	26	27	27.70	
52	544	525.85	26	27	29.90	
54	564	546.05	26	27	32.30	
60	625	606.66	26	27	39.90	
65	675	657.17	26	27	46.80	
70	726	707.68	26	27	54.30	
75	777	758.20	30	31	62.30	
80	827	808.71	30	31	70.90	
90	928	909.75	30	31	89.58	

TYPE (B形,C形)	歯数	外径 Do	ピッチ径 Dp	軸穴径 d			ハブ径 BD	ハブ長さ BL	質量 (kg)	形状	材質		
				下穴	最小	最大							
100B	9	106	92.84	20	21	40	★70	50	1.6	削出仕様	機械構造用炭素鋼・歯先高周波焼入		
	10	117	102.74	20	21	45	65	50	1.9				
	11	127	112.70	20	21	51	75	50	2.3				
	12	138	122.67	20	21	57	86	50	2.9				
	13	148	132.67	20	21	63	94	50	3.1				
	14	158	142.68	20	21	66	98	50	3.6				
	15	168	152.71	20	21	66	98	50	4.2				
	16	179	162.74	20	21	66	98	50	4.6				
	17	189	172.79	20	21	75	107	50	5.3				
	18	199	182.84	20	21	75	107	50	5.7				
	19	209	192.90	20	21	75	107	50	6.1				
	20	220	202.96	20	21	75	107	50	6.5				
	21	230	213.03	20	21	75	107	50	7.0				
	22	240	223.10	26	27	80	117	56	7.9			削出仕様	
	23	250	233.17	26	27	80	117	56	8.5				
	24	260	243.25	26	27	80	117	56	8.8				
	25	270	253.32	26	27	80	117	56	9.3				
	26	281	263.40	26	27	80	117	56	9.8				
	27	291	273.49	26	27	80	117	56	10.3			溶接仕様	普通鋼
	28	301	283.57	26	27	80	117	56	10.9				
	29	311	293.66	26	27	80	117	56	11.5				
	30	321	303.75	26	27	80	117	56	12.1				
	32	341	323.92	26	27	80	117	56	14.5				
	33	352	334.01	26	27	80	117	56	16.1				
	34	362	344.11	26	27	80	117	56	16.6				
	35	372	354.20	26	27	89	127	63	17.5				
	36	382	364.29	26	27	89	127	63	18.0				
	37	392	374.38	26	27	89	127	63	18.9				
	38	402	384.48	26	27	89	127	63	19.5				
	39	412	394.57	26	27	89	127	63	20.0				
	40	422	404.67	26	27	89	127	63	20.4				
	41	433	414.77	26	27	89	127	63	21.5				
	42	443	424.86	26	27	89	127	63	22.6				
	45	473	455.16	26	27	89	127	63	24.7				
47	493	475.35	26	27	89	127	63	26.7					
48	503	485.45	26	27	89	127	63	27.5					
50	524	505.65	26	27	89	127	63	30.0					
54	564	546.05	26	27	103	147	80	37.4					
55	574	556.15	26	27	103	147	80	41.6					
60	625	606.66	26	27	103	147	80	44.3					
65	675	657.17	26	27	103	147	80	54.5					
100C	70	726	707.68	26	27	103	147	100	64.7				
	75	777	758.20	30	31	103	147	100	72.7				

(注) : A形の材質は全て普通鋼になります。
 : ご要望に応じ軸穴、キー、タップ等の加工も致します。
 : 上表以外のものも製作致しています。一度ご相談下さい。
 : ★印スプロケットにはハブ外径に溝があります。溝寸法表をご覧ください。

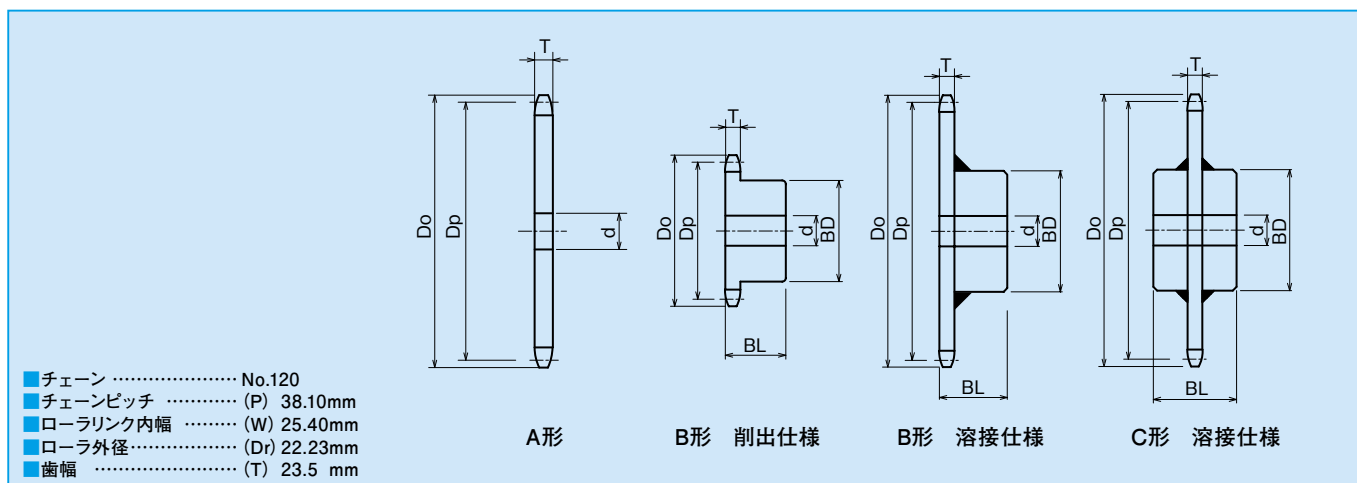

○寸法表

[単位: mm]

TYPE (A形)	歯数	外径 Do	ピッチ径 Dp	軸穴径 d		質量 (kg)
				下穴	最小	
120A	10	140	123.29	23	24	2.16
	11	153	135.24	25	26	2.60
	12	165	147.21	25	26	3.10
	13	177	159.20	25	26	3.60
	14	190	171.22	25	26	4.20
	15	202	183.25	25	26	4.80
	16	214	195.29	25	26	5.50
	17	227	207.35	25	26	6.20
	18	239	219.41	25	26	6.95
	19	251	231.48	25	26	7.70
	20	263	243.55	25	26	8.55
	21	276	255.63	25	26	9.40
	22	288	267.72	26	27	10.30
	23	300	279.80	26	27	11.30
	24	312	291.90	26	27	12.30
	25	324	303.99	26	27	13.30
	26	337	316.09	26	27	14.40
	27	349	328.19	26	27	15.50
	28	361	340.29	26	27	16.70
	29	373	352.39	26	27	17.80
30	385	364.50	26	27	19.20	
31	398	376.60	30	31	20.40	
32	410	388.71	30	31	21.80	
33	422	400.82	30	31	23.20	
34	434	412.93	30	31	24.60	
35	446	425.04	30	31	26.10	
36	458	437.15	30	31	27.60	
38	483	461.38	30	31	30.80	
40	507	485.60	30	31	34.10	
42	531	509.83	30	31	37.60	
44	556	534.07	30	31	41.20	
45	568	546.19	30	31	43.10	
46	580	558.30	30	31	45.10	
48	604	582.54	30	31	49.00	
50	628	606.78	30	31	53.30	
54	677	655.26	30	31	62.10	
60	750	727.99	30	31	76.70	
70	871	849.22	30	31	104.30	
75	932	909.84	30	31	119.80	
80	993	970.46	30	31	136.30	

TYPE (B形,C形)	歯数	外径 Do	ピッチ径 Dp	軸穴径 d			ハブ径 BD	ハブ長さ BL	質量 (kg)	形状	材質
				下穴	最小	最大					
120B	10	140	123.29	23	24	51	78	56	3.20	削出仕様	機械構造用炭素鋼・歯先高周波焼入
	11	153	135.24	25	26	60	91	56	4.00		
	12	165	147.21	25	26	66	98	56	4.80		
	13	177	159.20	25	26	66	98	56	5.30		
	14	190	171.22	25	26	75	107	56	6.30		
	15	202	183.25	25	26	80	117	63	7.80		
	16	214	195.29	25	26	80	117	63	8.40		
	17	227	207.35	25	26	80	117	63	9.10		
	18	239	219.41	25	26	80	117	63	9.90		
	19	251	231.48	25	26	80	117	63	10.70		
	20	263	243.55	25	26	89	127	63	12.10		
	21	276	255.63	25	26	89	127	63	13.00		
	22	288	267.72	26	27	89	127	63	13.40		
	23	300	279.80	26	27	89	127	63	14.50		
	24	312	291.90	26	27	89	127	63	15.20		
	25	324	303.99	26	27	89	127	63	16.20		
	26	337	316.09	26	27	89	127	63	17.20		
	28	361	340.29	26	27	95	137	71	20.90		
	30	385	364.50	26	27	95	137	71	23.20		
	32	410	388.71	30	31	95	137	71	25.70		
	33	422	400.82	30	31	95	137	71	28.40		
	34	434	412.93	30	31	95	137	71	29.00		
	35	446	425.04	30	31	95	137	71	29.70		
	36	458	437.15	30	31	95	137	71	32.00		
38	483	461.38	30	31	95	137	71	35.00			
40	507	485.60	30	31	103	147	80	38.20			
42	531	509.83	30	31	103	147	80	42.00			
45	568	546.19	30	31	103	147	80	47.60			
48	604	582.54	30	31	103	147	80	53.00			
50	628	606.78	30	31	103	147	80	58.00			
120C	54	677	655.26	30	31	103	147	100	65.20	溶接仕様	普通鋼
	60	750	727.99	30	31	103	167	100	78.00		

(注) : A形の材質は全て普通鋼になります。
 : ご要望に応じ軸穴、キー、タップ等の加工も致します。
 : 上表以外のものも製作致しています。一度ご相談下さい。

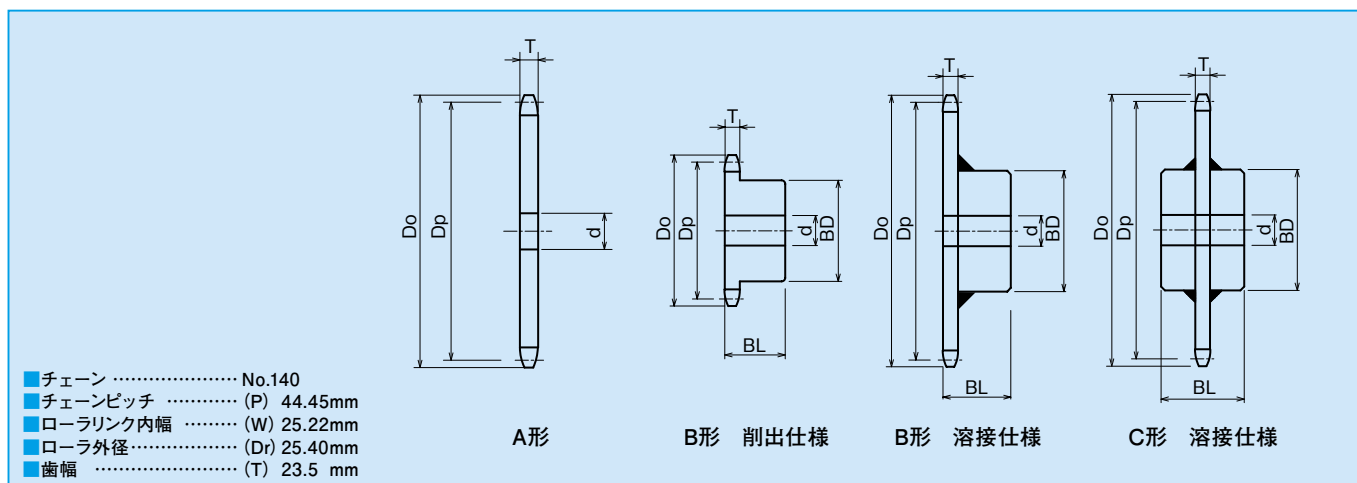

○寸法表

[単位: mm]

TYPE (A形)	歯数	外径 Do	ピッチ径 Dp	軸穴径d		質量 (kg)
				下穴	最小	
140A	10	163	143.84	26	27	2.90
	11	178	157.78	26	27	3.60
	12	193	171.74	26	27	4.20
	13	207	185.74	26	27	4.90
	14	221	199.76	26	27	5.70
	15	236	213.79	26	27	6.60
	16	250	227.84	26	27	7.50
	17	264	241.91	26	27	8.40
	18	279	255.98	26	27	9.40
	19	293	270.06	26	27	10.50
	20	307	284.15	26	27	11.60
	21	322	298.24	26	27	12.80
	22	336	312.34	30	31	14.10
	23	350	326.44	30	31	15.30
	24	364	340.54	30	31	16.70
	25	379	354.65	30	31	18.10
	26	393	368.77	30	31	19.60
	28	421	397.00	30	31	23.00
	30	450	425.24	30	31	26.00
	32	478	453.49	30	31	29.70
	35	521	495.88	30	31	35.60
	38	563	538.27	30	31	41.90
	40	591	566.54	30	31	46.40
	42	620	594.81	30	31	51.10
45	662	637.22	30	31	58.80	
48	705	679.63	30	31	66.90	
50	733	707.91	30	31	72.50	
54	790	764.47	35	36	84.60	
60	875	849.32	35	36	104.00	

TYPE (B形,C形)	歯数	外径 Do	ピッチ径 Dp	軸穴径 d			ハブ径 BD	ハブ長さ BL	質量 (kg)	形状	材質
				下穴	最小	最大					
140B	10	163	143.84	26	27	66	98	56	4.90	削出仕様	機械構造用炭素鋼
	11	178	157.78	26	27	70	106	56	5.50		
	12	193	171.74	26	27	80	117	56	6.60		
	13	207	185.74	26	27	80	117	63	7.90		
	14	221	199.76	26	27	89	127	63	9.30		
	15	236	213.79	26	27	89	127	63	10.10		
	16	250	227.84	26	27	89	127	63	11.00		
	17	264	241.91	26	27	89	127	63	12.00		
	18	279	255.98	26	27	89	127	63	13.00		
	19	293	270.06	26	27	95	137	71	15.60		
	20	307	284.15	26	27	95	137	71	16.70		
	21	322	298.24	26	27	95	137	71	17.90		
	22	336	312.34	30	31	95	137	71	18.40		
	23	350	326.44	30	31	95	137	71	20.10		
	24	364	340.54	30	31	95	137	71	20.90		
	25	379	354.65	30	31	103	147	80	24.10		
	26	393	368.77	30	31	103	147	80	25.50		
	27	407	382.88	30	31	103	147	80	28.20		
	28	421	397.00	30	31	103	147	80	30.10		
	30	450	425.24	30	31	103	147	80	31.50		
	32	478	453.49	30	31	103	147	80	36.00		
	35	521	495.88	30	31	110	157	90	42.90		
	40	591	566.54	30	31	110	157	90	47.40		
	38	563	538.27	30	31	110	157	90	51.00		
42	591	566.54	30	31	110	157	90	53.10			
40	620	594.81	30	31	110	157	90	60.00			
140C	45	662	637.22	30	31	118	167	100	68.00	溶接仕様	普通鋼
	48	705	679.63	30	31	118	167	100	75.00		
	50	733	707.91	30	31	118	167	100	85.30		
	54	790	764.47	35	36	118	167	100	97.40		
	60	875	849.32	35	36	118	167	112	119.30		

(注) : A形の材質は全て普通鋼になります。
 : ご要望に応じ軸穴、キー、タップ等の加工も致します。
 : 上表以外のものも製作致しています。一度ご相談下さい。

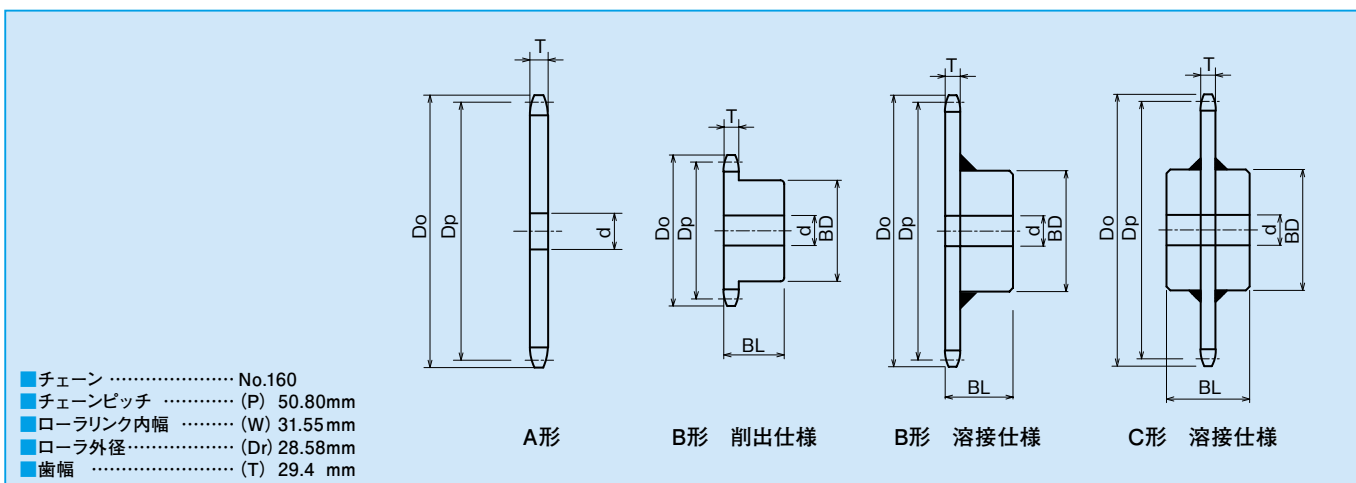

○寸法表

[単位: mm]

TYPE (A形)	歯数	外径 Do	ピッチ径 Dp	軸穴径d		質量 (kg)
				下穴	最小	
160A	10	187	164.39	26	27	4.85
	11	204	180.31	26	27	5.85
	12	220	196.28	26	27	6.90
	13	237	212.27	26	27	8.10
	14	253	228.30	26	27	9.40
	15	269	244.33	30	31	10.80
	16	286	260.39	30	31	12.25
	17	302	276.46	30	31	13.80
	18	319	292.55	30	31	15.50
	19	335	308.64	30	31	17.20
	20	351	324.74	30	31	19.00
	21	368	340.84	30	31	21.00
	22	384	356.96	35	36	23.00
	23	400	373.07	35	36	25.10
	24	416	389.19	35	36	27.40
	25	433	405.32	35	36	29.70
	26	449	421.45	35	36	32.10
	28	481	453.72	35	36	37.20
	30	514	485.99	35	36	42.70
	32	546	518.28	35	36	48.70
	35	595	566.71	35	36	58.10
	38	644	615.17	35	36	68.50
	40	676	647.47	35	36	75.10
	45	757	728.25	35	36	96.00
48	806	776.72	35	36	109.00	
50	838	809.04	35	36	118.50	
54	903	873.68	35	36	138.20	
60	1,000	970.65	35	36	170.00	

TYPE (B形,C形)	歯数	外径 Do	ピッチ径 Dp	軸穴径 d			ハブ径 BD	ハブ長さ BL	質量 (kg)	形状	材質
				下穴	最小	最大					
160B	10	187	164.39	26	27	70	105	63	6.80	削出し様	機械構造用炭素鋼
	11	204	180.31	26	27	80	117	63	8.30		
	12	220	196.28	26	27	89	127	63	9.90		
	13	237	212.27	26	27	95	137	71	12.50		
	14	253	228.30	26	27	95	137	71	13.80		
	15	269	244.33	30	31	95	137	71	15.20		
	16	286	260.39	30	31	103	147	71	17.40		
	17	302	276.46	30	31	103	147	71	18.90		
	18	319	292.55	30	31	103	147	71	20.60		
	19	335	308.64	30	31	103	147	71	22.30		
	20	351	324.74	30	31	103	147	71	24.20		
	21	368	340.84	30	31	103	147	71	26.10		
	22	384	356.96	35	36	118	167	80	30.20		
	24	416	389.19	35	36	118	167	80	34.40		
	25	433	405.32	35	36	118	167	80	36.60		
	26	449	421.45	35	36	118	167	80	38.90		
	30	514	485.99	35	36	118	167	100	52.30		
	32	546	518.28	35	36	118	167	100	59.00		
	35	595	566.71	35	36	118	167	100	66.90		
160C	40	676	647.47	35	36	118	167	112	88.00	溶接仕様	普通鋼
	45	757	728.25	35	36	132	187	125	115.00		
	48	806	776.72	35	36	132	187	125	128.00		
	50	838	809.04	35	36	132	187	125	138.70		
	54	903	873.68	35	36	132	187	125	158.40		
	60	1,000	970.65	35	36	132	187	125	190.80		

(注) : A形の材質は全て普通鋼になります。
 : ご要望に応じ軸穴、キー、タップ等の加工も致します。
 : 上表以外のものも製作致しています。一度ご相談下さい。

●Sローラ用 B形

スプロケットに1歯跳びにチェーンがかみあう歯数を用歯数と称し、奇数歯のスプロケットは2回転でもとの歯にチェーンローラがかみあうためスプロケットの摩耗寿命が長くなります。

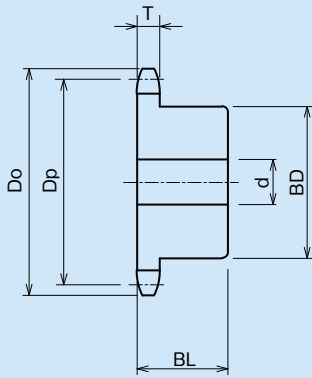

- KCM 2040**
- チェーンピッチ (P) 25.4 mm
 - ローラリンク内幅 (W) 7.95 mm
 - ローラ外径 (Dr) 7.92 mm
 - 歯幅 (T) 7.2 mm

TYPE (B形)	実歯数	作用歯数	外径 Do	ピッチ径 Dp	軸穴径 d			ハブ径 BD	ハブ長さ BL	質量 (kg)	材質
					下穴	最小	最大				
2040B	13	6½	59	54.66	12	13	20	35	22	0.20	機械構造用炭素鋼 歯先高周波焼入
	15	7½	67	62.45	12	13	25	43	22	0.30	
	17	8½	76	70.31	13	14	32	52	22	0.42	
	19	9½	84	78.23	14	15	38	60	25	0.61	
	21	10½	92	86.17	14	15	46	69	25	0.82	
	23	11½	100	94.15	14	15	51	77	25	0.98	
	25	12½	108	102.14	14	15	42	63	25	0.83	

- KCM 2050**
- チェーンピッチ (P) 31.75 mm
 - ローラリンク内幅 (W) 9.53 mm
 - ローラ外径 (Dr) 10.16 mm
 - 歯幅 (T) 8.7 mm

TYPE (B形)	実歯数	作用歯数	外径 Do	ピッチ径 Dp	軸穴径 d			ハブ径 BD	ハブ長さ BL	質量 (kg)	材質
					下穴	最小	最大				
2050B	13	6½	74	68.32	12	13	25	44	25	0.38	機械構造用炭素鋼 歯先高周波焼入
	15	7½	84	78.06	12	13	32	54	25	0.55	
	17	8½	94	87.89	14	15	45	65	25	0.76	
	19	9½	105	97.78	14	15	48	73	28	1.06	
	21	10½	115	107.72	14	15	48	73	28	1.16	
	23	11½	125	117.68	16	17	48	73	28	1.27	
	25	12½	135	127.67	16	17	48	73	28	1.40	

- KCM 2060**
- チェーンピッチ (P) 38.10 mm
 - ローラリンク内幅 (W) 12.70 mm
 - ローラ外径 (Dr) 11.91 mm
 - 歯幅 (T) 11.7 mm

TYPE (B形)	実歯数	作用歯数	外径 Do	ピッチ径 Dp	軸穴径 d			ハブ径 BD	ハブ長さ BL	質量 (kg)	材質
					下穴	最小	最大				
2060B	13	6½	88	81.98	14	15	32	53	32	0.73	機械構造用炭素鋼 歯先高周波焼入
	15	7½	101	93.67	16	17	45	66	32	1.05	
	17	8½	113	105.47	16	17	48	73	32	1.33	
	19	9½	126	117.34	16	17	55	83	40	2.03	
	21	10½	138	129.26	16	17	55	83	40	2.23	
	23	11½	150	141.22	16	17	55	83	45	2.56	
	25	12½	162	153.20	18	19	55	83	45	2.81	

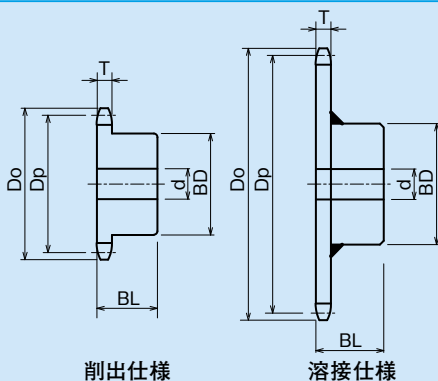

- KCM 2080**
- チェーンピッチ (P) 50.80 mm
 - ローラリンク内幅 (W) 15.88 mm
 - ローラ外径 (Dr) 15.88 mm
 - 歯幅 (T) 14.6 mm

TYPE (B形)	実歯数	作用歯数	外径 Do	ピッチ径 Dp	軸穴径 d			ハブ径 BD	ハブ長さ BL	質量 (kg)	形状	材質
					下穴	最小	最大					
2080B	13	6½	118	109.31	16	17	46	70	40	1.62	削出仕様	機械構造用炭素鋼 歯先高周波焼入
	15	7½	135	124.90	20	21	60	88	40	2.34		
	17	8½	151	140.63	20	21	63	93	40	2.48		
	19	9½	167	156.45	20	21	63	93	40	3.24		
	21	10½	184	172.35	20	21	63	93	40	3.68		
	23	11½	200	188.29	26	27	75	107	45	4.88		
	25	12½	216	204.27	26	27	75	107	45	5.43	溶接仕様	普通鋼

●Rローラ用 B形

Rローラ用sprocketはRローラ用ダブルピッチチェーン専用のsprocketです。

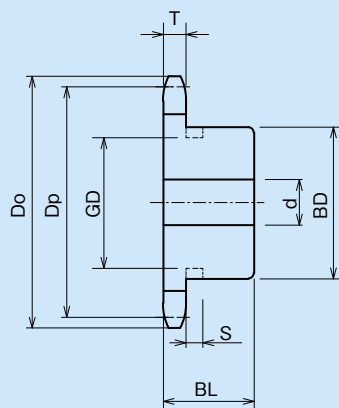

削出仕様

歯数	溝寸法	
	巾	径
7	6	35
8	6	43

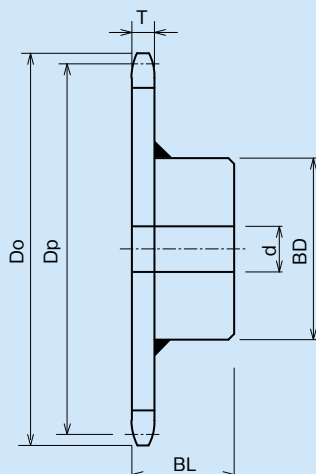

溶接仕様

歯数	溝寸法	
	巾	径
7	7	45
8	7	56

- KCM 2042**
- チェーンピッチ (P) 25.4 mm
 - ローラリンク内幅 (W) 7.95 mm
 - ローラ外径 (Dr) 15.88 mm
 - 歯幅 (T) 7.2 mm

TYPE (B形)	作用歯数	外径 Do	ピッチ径 Dp	軸穴径 d			ハブ径 BD	ハブ長さ BL	質量 (kg)	形状	材質
				下穴	最小	最大					
2042B	7	68	58.54	14	15	22	★40	25	0.26	削出仕様	機械構造用炭素鋼
	8	77	66.37	14	15	28	★48	25	0.37		
	9	85	74.26	14	15	32	52	25	0.47		
	10	93	82.20	15	16	42	63	25	0.70		
	11	102	90.16	15	16	42	63	25	0.77		
	12	108	98.14	15	16	42	63	25	0.84		
	13	118	106.14	16	17	42	63	25	0.97		
	14	127	114.15	16	17	42	63	25	1.07		
	15	135	122.17	20	21	45	68	28	1.26		
	16	143	130.20	20	21	45	68	28	1.30		
	17	151	138.23	20	21	45	68	28	1.35		
	18	159	146.27	20	21	45	68	28	1.45		
	19	167	154.32	20	21	45	68	28	1.60		
	20	176	162.37	20	21	45	68	28	1.80		
	21	183	170.42	20	21	48	73	32	1.91		
22	192	178.48	26	27	48	73	32	2.03			
23	200	186.54	26	27	48	73	32	2.15			
24	208	194.60	26	27	48	73	32	2.28			
25	216	202.66	26	27	48	73	32	2.42			
26	224	210.72	26	27	48	73	32	2.56			
28	241	226.86	26	27	48	73	32	2.87			
30	257	243.00	26	27	48	73	32	3.19			
32	273	259.14	26	27	55	83	32	4.04			

(注)：ご要望に応じ軸穴、キー、タップ等の加工も致します。
 ：上表以外のものも製作致しています。一度ご相談下さい。
 ：★印sprocketにはハブ外径に溝があります。溝寸法表をご覧ください。

- KCM 2052**
- チェーンピッチ (P) 31.75 mm
 - ローラリンク内幅 (W) 9.53 mm
 - ローラ外径 (Dr) 19.05 mm
 - 歯幅 (T) 8.7 mm

TYPE (B形)	作用歯数	外径 Do	ピッチ径 Dp	軸穴径 d			ハブ径 BD	ハブ長さ BL	質量 (kg)	形状	材質
				下穴	最小	最大					
2052B	7	85	73.18	20	21	30	★50	28	0.46	削出仕様	機械構造用炭素鋼
	8	96	82.97	20	21	40	★60	28	0.67		
	9	106	92.83	20	21	42	66	28	0.86		
	10	116	102.75	20	21	48	73	28	1.10		
	11	127	112.70	20	21	48	73	28	1.20		
	12	138	122.67	20	21	48	73	28	1.30		
	13	148	132.67	20	21	48	73	28	1.50		
	14	158	142.68	20	21	48	73	28	1.90		
	15	168	152.71	20	21	48	73	28	2.00		
	16	179	162.74	20	21	48	73	28	2.30		
	17	189	172.79	20	21	55	83	35	2.45		
	18	199	182.84	20	21	55	83	35	2.75		
	19	209	192.90	20	21	55	83	35	2.95		
	20	220	202.96	20	21	55	83	35	3.15		
	21	229	213.03	20	21	55	83	35	3.25		
22	240	223.10	26	27	55	83	35	3.48			
23	250	233.17	26	27	55	83	35	3.71			
24	260	243.25	26	27	55	83	35	3.96			
25	270	253.32	26	27	55	83	35	4.22			
26	281	263.41	26	27	55	83	35	4.49			
28	301	283.57	26	27	55	83	35	5.06			
30	321	303.75	26	27	55	83	35	5.68			

(注)：ご要望に応じ軸穴、キー、タップ等の加工も致します。
 ：上表以外のものも製作致しています。一度ご相談下さい。
 ：★印sprocketにはハブ外径に溝があります。溝寸法表をご覧ください。

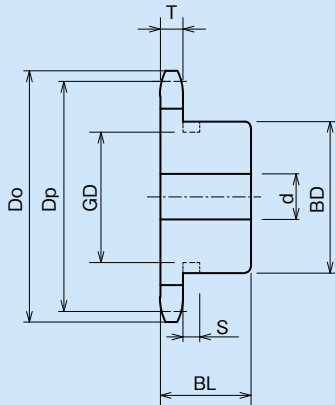

削出仕様

歯数	溝寸法	
	巾	径
7	10	56
8	10	68

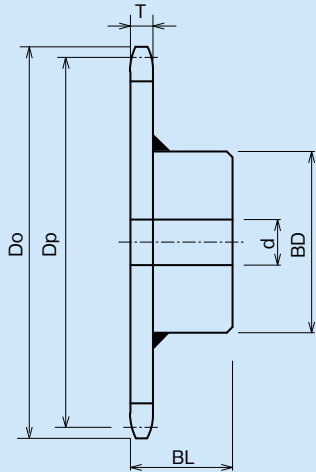

溶接仕様

KCM 2062

- チェーンピッチ (P) 38.10 mm
- ローラリンク内幅 (W) 12.70 mm
- ローラ外径 (Dr) 22.23 mm
- 歯幅 (T) 11.7 mm

TYPE (B形)	作用歯数	外径 Do	ピッチ径 Dp	軸穴径 d			ハブ径 BD	ハブ長さ BL	質量 (kg)	形状	材質
				下穴	最小	最大					
2062B	7	102	87.81	20	21	40	★60	40	0.97	削出仕様	機械構造用炭素鋼
	8	115	99.56	20	21	50	★75	40	1.44		
	9	128	111.40	20	21	50	80	40	1.80		
	10	140	123.29	23	24	55	80	45	2.50		
	11	153	135.23	25	26	55	80	45	2.60		
	12	165	147.21	25	26	55	80	45	2.80		
	13	177	159.20	25	26	55	83	45	3.10	溶接仕様	普通鋼
	14	190	171.22	25	26	55	83	45	3.60		
	15	202	183.25	25	26	55	83	45	3.90		
	16	214	195.29	25	26	55	83	45	4.20		
	17	227	207.35	25	26	63	93	45	4.60		
	18	239	219.41	25	26	63	93	45	5.00		
	19	251	231.48	25	26	63	93	45	5.50		
	20	263	243.55	25	26	63	93	45	6.00		
	21	276	255.63	25	26	63	93	45	5.89		
	22	288	267.72	26	27	63	93	45	6.34		
24	312	291.90	26	27	63	93	45	7.28			
25	324	303.99	26	27	63	93	45	7.77			
26	337	316.09	26	27	63	93	45	8.77			
28	361	340.29	26	27	63	93	45	9.90			
30	385	364.49	26	27	63	93	45	11.20			

(注)：ご要望に応じ軸穴、キー、タップ等の加工も致します。
 ：上表以外のものも製作致しています。一度ご相談下さい。
 ：★印sprocketにはハブ外径に溝があります。溝寸法表をご覧ください。

KCM 2082

- チェーンピッチ (P) 50.80 mm
- ローラリンク内幅 (W) 15.88 mm
- ローラ外径 (Dr) 28.58 mm
- 歯幅 (T) 14.6 mm

TYPE (B形)	作用歯数	外径 Do	ピッチ径 Dp	軸穴径 d			ハブ径 BD	ハブ長さ BL	質量 (kg)	形状	材質
				下穴	最小	最大					
2082B	7	136	117.08	22	23	50	76	40	1.85	削出仕様	機械構造用炭素鋼
	8	153	132.75	22	23	60	93	40	2.64		
	9	170	148.53	26	27	65	110	40	3.56		
	10	187	164.39	26	27	63	93	40	3.29	溶接仕様	普通鋼
	11	204	180.31	26	27	75	107	45	4.42		
	12	220	196.28	26	27	75	107	45	4.94		
	13	237	212.27	26	27	75	107	45	5.46		
	14	253	228.29	26	27	75	107	45	6.09		
	15	269	244.33	30	31	75	107	45	6.70		
	16	286	260.39	30	31	75	107	45	7.42		
	17	302	276.46	30	31	75	107	45	8.12		
	18	319	292.55	30	31	80	117	50	9.76		
	19	335	308.64	30	31	80	117	50	10.56		
	20	351	324.74	30	31	80	117	50	11.46		
	24	416	389.19	35	36	80	117	50	16.30		
	25	433	405.32	35	36	80	117	50	17.50		
26	449	421.45	35	36	80	117	50	18.70			
28	481	453.72	35	36	80	117	50	21.20			
30	514	485.99	35	36	80	117	50	24.00			

(注)：ご要望に応じ軸穴、キー、タップ等の加工も致します。
 ：上表以外のものも製作致しています。一度ご相談下さい。

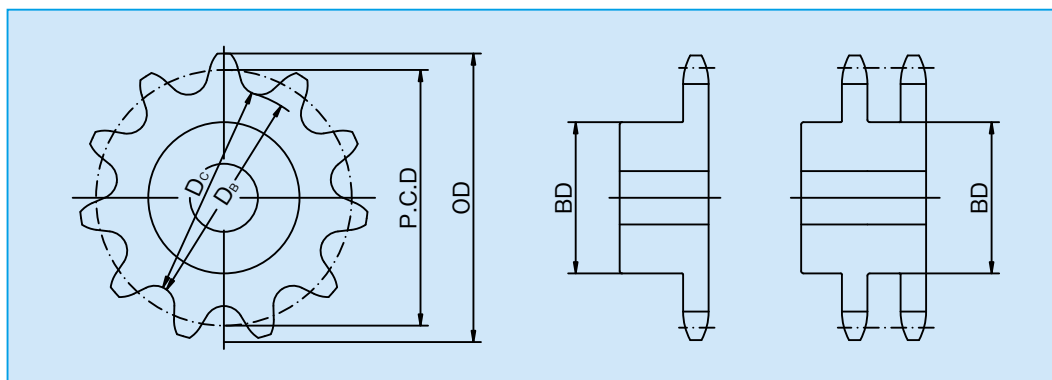

スプロケットの歯数

通常は伝動の円滑さや摩耗などによりスプロケットの歯数は17枚以上でスペースや使用状況の許される限り歯数を多くとることが望まれます。

項 目	計 算 式
チェーンピッチ ローラ外径 スプロケット回転数 チェーン速度	P (mm) Dr (mm) n (r/min) v (m/min)
スプロケット歯数 N ピッチ円直径P.C.D 標準外径OD 歯底円直径 D_B	$N = \frac{1000v}{P \cdot n}$ $P.C.D = P / \sin \frac{180^\circ}{N}$ $OD = P (0.6 + \cot \frac{180^\circ}{N})$ $D_B = P.C.D - Dr$
偶数歯の歯底距離 D_c 奇数歯の歯底距離 D_c	$D_c = D_B$ $D_c = P.C.D (\cos \frac{90^\circ}{N}) - Dr$
歯底距離の公差 (+) の公差=0.000 (-) の公差=0.001 $P\sqrt{N}+0.76$ 最大ハブ径 (D_H) = $P (\cot \frac{180^\circ}{N} - 1) - 0.76$	

歯先硬化

スプロケットの歯はローラとの噛合いにより衝撃を受け、ローラとの摺動により摩耗を生じますので、強靱性及び耐摩耗性が要求されます。

特に摩耗の著しい場合や衝撃荷重の大きな場合には、炭素鋼を使用し、高周波焼入れをいたします。

次のような場合には高周波焼入れをする必要があります。

- 小スプロケットの歯数が20以下で伝動能力表記載の最高回転数の $\frac{1}{2}$ 以上で使用の場合。
- 速比が4：1以上の場合で使用の小スプロケット。
- 低速大荷重のかかる場合の小スプロケット。
- 歯の摩耗が著しい雰囲気で使用の場合。
- 起動、停止が激しい場合や、急激に逆転するような伝動の場合。

下穴寸法と軸穴加工

単列、2列標準スプロケットの下穴は、表示の軸径最小寸法より2～10mm小さい穴加工をしてあります。尚、軸穴加工をされる場合は、外径又は歯底径を基準に加工して下さい。

なお、ご用命の場合は、特にご指定のない限りキー溝は JIS規格にて加工し、軸穴はH7にて加工します。

H7の公差表

(単位mm)

径の区分 ϕD	H7
5～6	0～+0.018 (H8)
7～10	0～+0.015
11～18	0～+0.018
19～30	0～+0.021
31～50	0～+0.025
51～80	0～+0.030

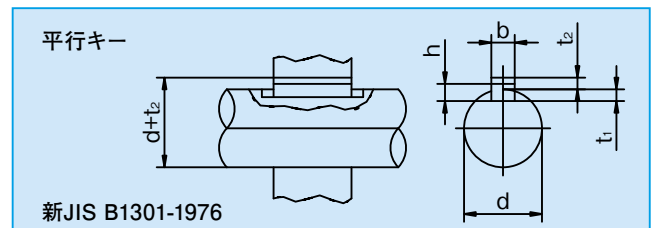
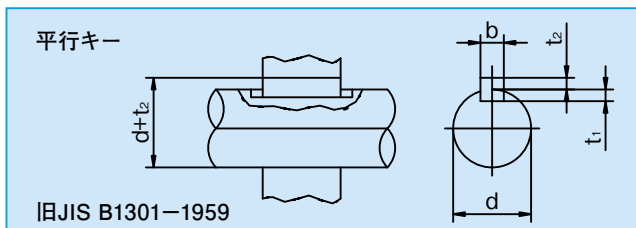

軸径 d	キー呼称の寸法 幅×高 $b \times (t_2 + t_1)$	キー溝の深さ	
		軸 t_1	ハブ、 $d+t_2$
10以上	13以下	4×4	2.5 d+ 1.5
13をこえ	20 "	5×5	3.0 d+ 2.0
20 "	30 "	7×7	4.0 d+ 3.0
30 "	40 "	10×8	4.5 d+ 3.5
40 "	50 "	12×8	4.5 d+ 3.5
50 "	60 "	15×10	5.0 d+ 5.0
60 "	70 "	18×12	6.0 d+ 6.0
70 "	80 "	20×13	7.0 d+ 6.0
80 "	95 "	24×16	8.0 d+ 8.0
95 "	110 "	28×18	9.0 d+ 9.0
110 "	125 "	32×20	10.0 d+10.0
125 "	140 "	35×22	11.0 d+11.0
140 "	160 "	38×24	12.0 d+12.0
160 "	180 "	42×26	13.0 d+13.0
180 "	200 "	45×28	14.0 d+14.0
200 "	224 "	50×31.5	16.0 d+15.5
224 "	250 "	56×35.5	18.0 d+17.5

軸径 d	キー呼称の寸法 幅×高 B×h	キー溝の深さ	
		軸 t_1	ハブ、 $d+t_2$
6 以上	8 以下	2×2	1.2 d+ 1.0
8 をこえ	10 "	3×3	1.8 d+ 1.4
10 "	12 "	4×4	2.5 d+ 1.8
12 "	17 "	5×5	3.0 d+ 2.3
17 "	22 "	6×6	3.5 d+ 2.8
22 "	30 "	8×7	4.0 d+ 3.3
30 "	38 "	10×8	5.0 d+ 3.3
38 "	44 "	12×8	5.0 d+ 3.3
44 "	50 "	14×9	5.5 d+ 3.8
50 "	58 "	16×10	6.0 d+ 4.3
58 "	65 "	18×11	7.0 d+ 4.4
65 "	75 "	20×12	7.5 d+ 4.9
75 "	85 "	22×14	9.0 d+ 5.4
85 "	95 "	25×14	9.0 d+ 5.4
95 "	110 "	28×16	10.0 d+ 6.4
110 "	130 "	32×18	11.0 d+ 7.4
130 "	150 "	36×20	12.0 d+ 8.4
150 "	170 "	40×22	13.0 d+ 9.4
170 "	200 "	45×25	15.0 d+10.4
200 "	230 "	50×28	17.0 d+11.4